

Hiab XS 288

Gamme 24-28 t/m





Aller encore plus loin



Hiab XS 288 Gamme 24–28 t/m

La Hiab XS 288 construite sur mesure

La grue Hiab XS 288 est une incroyable solution répondant à la demande grandissante touchant la classe de capacité 24 à 28 tonnes-mètre. Elle souligne notre engagement visant à proposer des grues offrant les meilleures performances possibles en termes de portée, capacité de levage et faible poids mort. La grue peut être livrée avec, au choix, le système de commande Duo, HiDuo ou HiPro.

Fonction X

Orienter la 2ème flèche vers le haut par rapport à la 1ère flèche permet une meilleure accessibilité dans les espaces réduits.



Biellette -E-

Une biellette reliant la colonne à la 1ère flèche permet de lever une charge plus lourde à proximité de la colonne, et la biellette reliant la 1ère à la 2ème flèche aide au levage vers des positions plus élevées telles que des échafaudages. La biellette reliant la 1ère à la 2ème flèche ne dépasse pas le dessous de la flèche et donc ne gêne en aucun cas la charge placée sous la flèche.

Système de rotation à couple élevé

Un système de rotation renforcé à couple élevé assure des opérations sûres et efficaces, même sur des terrains inclinés ou en pente.

Valve de maintien de charge

La valve de maintien de charge est une valve de retenue combinée à un clapet de sécurité, le tout monté sur chaque vérin.

Flexibles avec passage interne

Les flexibles sont acheminés en interne, à l'abri des dégradations, réduisant ainsi les frais d'entretien.

Bain d'huile

Sur la plupart des grues Hiab supérieures à six tonnes-mètre, le système de rotation est lubrifié dans un bain d'huile. Le mécanisme de rotation est ainsi conservé en parfait état, année après année, permettant une utilisation de la grue en toute confiance lors d'utilisations extrêmement astreignantes.

Positionnement flexible des vérins

Certains vérins d'extension peuvent être positionnés sur le dessus de la flèche ou sur les côtés. Cela influence les dimensions de la grue et permet d'accéder plus facilement aux endroits confinés.

Profilé de flèche hexagonal

Le profilé hexagonal assure à la flèche un équilibre parfait, grâce à sa forme et à sa surface d'appui. Le profilé minimise également la déformation de la flèche. Cela permet de réduire les frais liés à l'entretien et d'augmenter l'efficacité.

Supports latéraux pour la stabilité

Les supports latéraux augmentent grandement la performance comme, par exemple, lors de travaux d'excavation ou autres tâches très contraignantes.

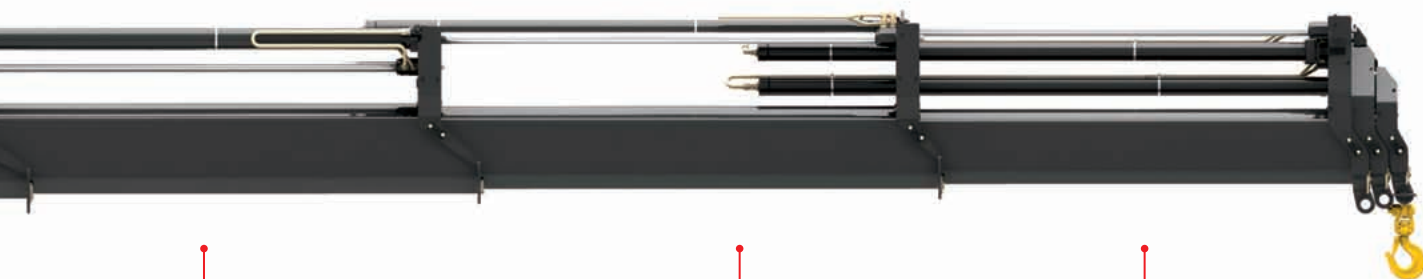

Raccords JIC

Les raccords JIC sont standard sur la plupart des grues Hiab. Ils assurent un raccordement facile et sont toujours simples à déconnecter pour l'entretien.

Grandes cales de guidage

Le profilé hexagonal permet d'utiliser de plus grandes cales de guidage. Celles-ci permettent la rentrée et la sortie des extensions en douceur et de réduire l'usure mécanique de la flèche.

Outils amovibles

Une large gamme d'outils amovibles est disponible pour votre grue Hiab. Ils vous permettent d'effectuer un grand nombre d'opérations différentes.

Système de commande HiDuo

Le système de commande HiDuo est directement lié aux performances du distributeur V 80. HiDuo est livré avec la commande à distance XSDrive et le calculateur SPACE 4000. Outre les avantages liés au fait que la grue peut être commandée à distance, le SPACE 4000 comprend également le Contrôle Automatique de l'Utilisation (ADC) et le Contrôle Automatique de la Vitesse (ASC). Grâce à la fonction ASC, la capacité augmente de façon continue et en douceur.

Système de commande HiPro

La version HiPro n'est ni plus ni moins que le système de commande le plus avancé disponible sur le marché actuel de la grue auxiliaire et ce, notamment grâce à sa vitesse, sa précision et sa sécurité sans pareilles. Ces qualités sont le fruit de la combinaison de la commande à distance CombiDrive², du microprocesseur SPACE 5000 et du distributeur V 91. Le Contrôle Automatique de la Vitesse (ASC) contribue à augmenter de façon significative la capacité. La Répartition du Débit de Pompe (PFD) maximalise la productivité, en assurant des opérations tout en douceur à chaque instant.

Répartition du débit de pompe (PFD)

Les grues Hiab sont les seules sur le marché qui admettent des débits d'huile très importants. Mais les opérateurs de grue expérimentés, ceux qui sont capables d'effectuer plusieurs mouvements en même temps, sont toujours plus exigeants vis-à-vis de leurs grues. Et Hiab répond à leurs attentes, avec la fonction PFD. Dans les situations où l'opérateur repousse les limites et utilise plusieurs fonctions en même temps, la pompe hydraulique, même d'un très haut débit, peut ne pas s'avérer suffisante. Cela peut conduire la grue à agir de façon imprévisible, sauf si votre grue est pourvue du système PFD. Ce système novateur distribue l'huile disponible en fonction des mouvements effectués par l'opérateur. Toutes les fonctions continueront à réagir normalement, sans interruption ou autres surprises et ce, alors que vos mouvements demandent un débit d'huile supérieur à ce qui est disponible. Une fois le débit d'huile complètement rétabli, la grue fonctionne à nouveau à plein régime. Le PFD se révèle extrêmement efficace dans la pratique. Même à un débit d'huile de 100 l/min, le système s'active trois fois par cycle de charge en utilisation normale. Si vous cherchez le confort et la productivité maximum pour votre grue, n'utilisez rien d'autre qu'une grue équipée du système PFD.

Distributeur V 80

Le distributeur V 80 Hiab est un distributeur haut de gamme à centre ouvert, basé sur une technique éprouvée extrêmement fiable. Le distributeur supporte des débits d'huile élevés, offre une grande précision et une facilité de conduite.



Distributeur V 91

Le distributeur Hiab V 91 peut supporter des débits d'huile très élevés. Il s'agit d'un distributeur à centre fermé, compensé en pression et sensible à la charge "load-sensing". Cela procure à l'opérateur un sentiment de contrôle total lors de la manipulation de la grue.

XSDrive

L'XSDrive de Hiab a été développé de façon ergonomique afin de vous éviter douleur ou stress au niveau des mains, des bras et du dos. Les indicateurs de charge vous offrent des informations vous permettant de modifier rapidement et correctement les mouvements lorsque le travail est en cours. Il est également possible d'ajouter de nombreux accessoires afin de vous offrir la solution qui correspond parfaitement à vos besoins.



CombiDrive²

Grâce au CombiDrive² de Hiab, vous pouvez vous placer au meilleur endroit pour travailler avec la grue. Le CombiDrive² comprend 24 fonctions proportionnelles et 12 fonctions tout ou rien permettant de commander la grue, les équipements optionnels et les accessoires avec la même précision.



Microprocesseur

Toutes les fonctions électroniques sont commandées par le système SPACE, un ordinateur conçu pour vous assister intelligemment lors de vos opérations avec la grue. Les composants électroniques du système SPACE, protégés par un boîtier étanche à 100 %, sont extrêmement fiables et faciles à utiliser. Un certain nombre d'indicateurs est apposé sur la face avant du boîtier et indique de manière claire à l'opérateur les informations vitales concernant la grue. Par exemple, la pression dans les vérins est affichée en continu. Ces indications s'avèrent très utiles lorsque vous cherchez à positionner les flèches pour lever des charges avec un maximum de capacité. Le microprocesseur SPACE est disponible en trois configurations différentes, toutes équipées de fonctions plus avancées et productives les unes que les autres. Toutes les configurations jouissent du système de pointe Limiteur de Capacité (OLP). A l'intérieur du système, on trouve les fonctions de productivité : le Contrôle Automatique de l'Utilisation (ADC), le Contrôle Manuel de la Vitesse (MSC), le Contrôle Automatique de la vitesse (ASC) et la Répartition du Débit de Pompe (PFD). Ces fonctions peuvent être utilisées ensemble ou séparément. Ce qui est intéressant pour le service de maintenance, c'est que l'indication du code erreur et les données du cycle de chargement sont également enregistrées dans le système. Ces données peuvent être utilisées par le client au moment d'effectuer une analyse et d'assurer un retour d'informations concernant l'utilisation qu'il fait de la grue. Le SPACE 3000 est notre microprocesseur de base, il est suivi par le SPACE 4000. Le SPACE 5000 est le dernier de la gamme et vous offre des solutions de productivité et de sécurité qui n'ont pas leurs pareilles. Et, cela va sans dire, les trois configurations sont équipées du limiteur de capacité (OLP).

Microprocesseur SPACE 4000

Le système SPACE 4000 comprend les fonctions de Contrôle Automatique de l'Utilisation (ADC) et Contrôle Automatique de la Vitesse (ASC). La fonction ASC permet d'augmenter la capacité en un mouvement régulier et progressif, ce qui offre une marge très précieuse au niveau de la manutention et de la capacité de charge. Le SPACE 4000 fait partie du système de commande HiDuo.

Microprocesseur SPACE 5000

Le système SPACE 5000 comprend les fonctions de Contrôle Automatique de l'Utilisation (ADC) et Contrôle Automatique de la Vitesse (ASC). L'ASC augmente la capacité en un mouvement régulier et progressif. Le système de Répartition du Débit de Pompe (PFD) veille, pour sa part, à chaque instant au déroulement en douceur des opérations. Le SPACE 5000 fait partie du système de commande HiPro.

Il ne suffit que d'un jib

Ajouter un jib à votre grue vous donne encore un peu plus de liberté. Manœuvrer votre charge sur un toit ou dans un passage étroit ne pose aucun problème avec un jib.





Conçue pour des performances maximales

La grue est équipée d'un système de biellettes -E-, assurant d'excellentes possibilités de levage lors de la manutention de charges lourdes à proximité de la colonne. Afin d'augmenter encore la capacité de levage, une flèche de type P peut être ajoutée en option. La flèche de type P comprend jusqu'à cinq extensions dont les dimensions spéciales permettent la manutention de charges extrêmement lourdes. En plus de cela, chaque extension est un peu plus longue, ce qui vous donne une plus grande portée qu'avec une flèche à cinq extensions conventionnelles.

Biellette -E-

Un système de biellette -E- est une sorte de bras de levier entre la colonne et la 1ère flèche ainsi qu'entre la 1ère et la 2ème flèche. Ce système est très pratique lors de la manutention de charges lourdes directement dans des positions élevées, comme lors du travail sur des échafaudages.

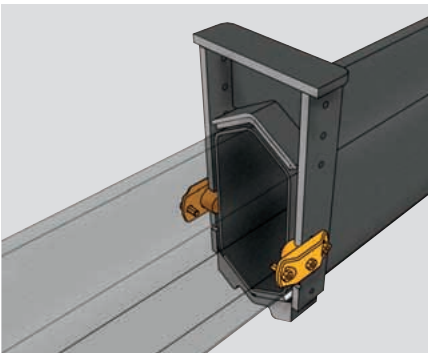

Supports latéraux pour la stabilité

Les supports latéraux placés sur les extensions de chaque flèche stabilisent la flèche latéralement et minimisent le jeu. La plupart des modèles de grue Hiab peuvent être livrés avec des cales latérales.



Capteur position flèche haute

Lorsque vous êtes pressé et que vous devez rapidement passer au travail suivant, des erreurs peuvent survenir. Par exemple, si un conducteur oublie de replier la grue, les conséquences peuvent être sérieuses. Dans ce genre de situation, vous apprécierez une fonction de sécurité, telle que le capteur position flèche haute. Le système SPACE surveille en continu la position de la flèche. Si la grue est laissée en position droite, un témoin lumineux préviendra le conducteur avant que celui-ci ne se mette en route.



Puissance et intelligence

Faire fonctionner votre grue avec une commande à distance

Les modèles Hiab qui peuvent être commandés à distance donnent la possibilité à l'opérateur de se placer au meilleur endroit possible lorsqu'il travaille avec la grue. Cela permet une mise en oeuvre plus efficace et confortable, tout en améliorant la sécurité. Autre avantage lorsque vous utilisez une commande à distance : vous pouvez jouer vous-même le rôle d'assistant pour la manutention, puisque vous pouvez vous placer à côté de la charge ou à n'importe quel autre endroit où une autre personne aurait dû se trouver pour guider cette charge. Vous travaillez plus vite et à moindre frais.

Innovation en termes de design – sous votre impulsion

Le groupe Hiab est connu à travers le monde pour ses innovations et son savoir-faire d'exception. La qualité et la fiabilité de nos grues sont sans égales sur le marché de la manutention de charge. Mais notre réussite internationale s'explique également par un autre facteur crucial. Nous écoutons et nous répondons aux besoins de celles et ceux qui achètent et qui utilisent les grues Hiab. Le design et le développement de chaque grue se font sous l'impulsion de nos clients. Une philosophie qui prendra tout son sens lorsque vous vous servirez de votre grue auxiliaire Hiab.

Cargotec propose des solutions pour le chargement et le déchargement de marchandises sur la terre ferme ou en pleine mer. Cette société est synonyme d'une efficacité accrue en termes de flux de marchandises et ce, partout dans le monde. Dans le secteur de la manutention de charge, les marques de Cargotec – Hiab, Kalmar et MacGregor – sont les leaders mondiaux de leurs segments respectifs. www.cargotec.com

